

# MELANGE

MELANGE BLANC

MELANGE GRISE

MELANGE FUMEE

MELANGE RUST

MELANGE NOIR

# ATS

GRUPO  
CERÁMICO

C O R E  
C O R E  
C O R E  
C O R E  
C O R E  
C O R E  
C O R E

### **TODOS TIENE UN COMIENZO**

ATS, una empresa con más de 30 años de recorrido en el sector de la cerámica quiere presentar al mundo que, tras su consolidación en España e Italia, vive un cambio en el que el máximo objetivo es evolucionar.

La evolución de su imagen, de sus series, pero, sin olvidar sus orígenes y los productos con los que han logrado este posicionamiento: mármoles y pulidos.

### **TODOS TIENE UN PORQUÉ**

Presentamos CORE como la mirada hacia dos polos que se unen en uno solo, nuestra esencia.

Por una parte, en CORE partimos desde nuestro núcleo y esencia, haciendo una retrospectiva a los orígenes de ATS con las series dedicadas a piedras y pulidos, grandes diferenciadores del posicionamiento de la firma azulejera y desde donde parten las raíces de la marca.

Por otra, CORE asienta estos cimientos y evoluciona hacia nuevas e inspiradoras colecciones con matices insólitos y renovadores valiéndose de la tecnología e I+D por los que ha apostado y apuesta la firma ATS. Las nuevas tendencias, la ya mencionada tecnología y la búsqueda constante de innovación hacen de CORE un despegue desde el corazón de ATS, focalizándose en el presente y con una gran visión de futuro y crecimiento.

# MELANGE

STONE LOOK





# MELANGE

STONE LOOK

Colores | Colors | Colori

---

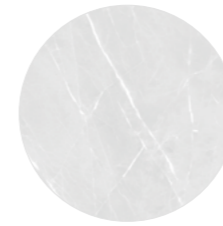

MELANGE BLANC

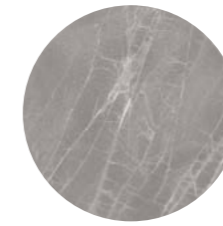

MELANGE GRISE

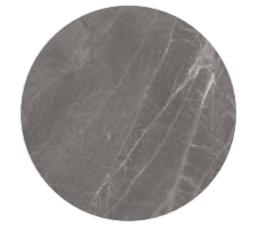

MELANGE FUMÉE



MELANGE RUST

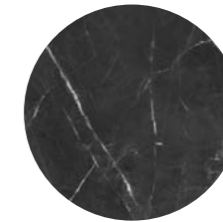

MELANGE NOIR

Formatos | Sizes | Formati

---

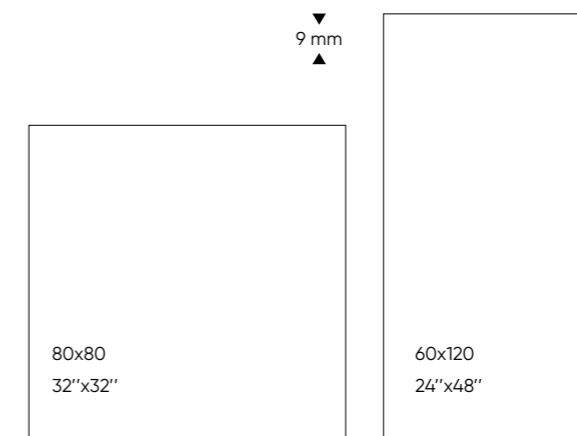



# MELANGE

## DETALLES DE PRODUCTO

### Características | Characteristics | Caratteristiche

-  PORCELÁNICO  
PORCELAIN
-  PROYECTO DIGITAL  
DIGITAL PROJECT
-  RECTIFICADO  
RECTIFIED
-  JUNTA MINIMA 2,5MM  
MIN JOIN 2,5MM

### Usos | Uses | Usi

-  PAVIMENTO  
FLOOR
-  REVESTIMIENTO  
WALL
-  BAÑO  
BATHROOM
-  RESIDENCIAL  
HOME

### Acabados | Finishing | Finiture

-  PULIDO  
POLISHED
-  PULIDO  
HIGH GLOSS

### Resistencia al deslizamiento | Slip Resistance | Resistenza allo scivolamento

CLASS  
0

### Tráfico | Traffics | Traffico

-  G2 MEDIO  
G2 MEDIUM
-  G3 MEDIO - ALTO  
G3 HIGH MEDIUM

### Destonalización | Shade variation | Stonalizzato



-  V4 INTENSO  
V4 STRONG

### Disponible | Available | A disposizione

### Piezas Especiales | Special Pieces | Pezzi Speciali

-  RODAPIE  
SKIRTING
-  PELDAÑO  
CORNER STEP
-  ENMALLADO  
MESHED

### Embalaje | Packing | Imballi

Formato Size							Espesor Thickness	
	PZ/Cj Pcs/Box	m <sup>2</sup> /Cj m <sup>2</sup> /Box	KG/Cj KG/Box	Cj/Plt KG/Plt	m <sup>2</sup> /Plt m <sup>2</sup> /Plt	KG/Plt KG/Plt	mm	inch
80 x 80	2	1,28	28	48	61,44	1.344	9	3 3/64
60 x 120	2	1,44	31	30	43,20	930	9	3 3/64

### Recomendaciones | Recommendations | Raccomandazioni

 Se aconseja uso del Sistema Nivelado.  
We recomend using Levelling System to fix the tiles.  
Si consiglia l'uso del sistema di livello.

 La reproducción de los colores de los productos es aproximada y se consideran orientativos.  
Los productos American Tile se compone de diferentes caras, para acentuar el aspecto natural del producto, estas se sirven de forma aleatoria en las cajas.

The reproduction of the colors of the products is approximate and is considered as a guide.  
American Tile products are made up of different faces, to accentuate the natural appearance of the product, these are served randomly in the boxes.

La riproduzione dei colori dei prodotti è approssimativa ed è considerata indicativa.  
I prodotti American Tile sono composti da diverse facce, per accentuare l'aspetto naturale del prodotto, questi vengono serviti in modo casuale nelle scatole.

# MELANGE BLANC



Rejunte sugerido  
Keracoll Fugabella Color 02-04

80x80



60x120



Pulido | Polished  
AT4188011PR

Pulido | Polished  
AT4126011PR



PAVIMENTO MELANGE - MELANGE BLANC PULIDO 60x120 | REVESTIMIENTO MELANGE - MELANGE RUST PULIDO 60x120

MELANGE STONE LOOK

# MELANGE RUST



MELANGE STONE LOOK

Rejunte sugerido  
Keracoll Fugabella Color 36-44

80x80



60x120



Pulido | Polished  
AT4188531PR

Pulido | Polished  
AT4126531PR



PAVIMENTO Y REVESTIMIENTO MELANGE - MELANGE RUST PULIDO 60x120

# MELANGE GRISE



MELANGE STONE LOOK

Rejunte sugerido  
Keracoll Fugabella Color 06-07

80x80 

60x120 

Pulido | Polished  
AT4188081PR

Pulido | Polished  
AT4126081PR



PAVIMENTO Y REVESTIMIENTO MELANGE - MELANGE GRISE PULIDO 60X120

# MELANGE FUMEE

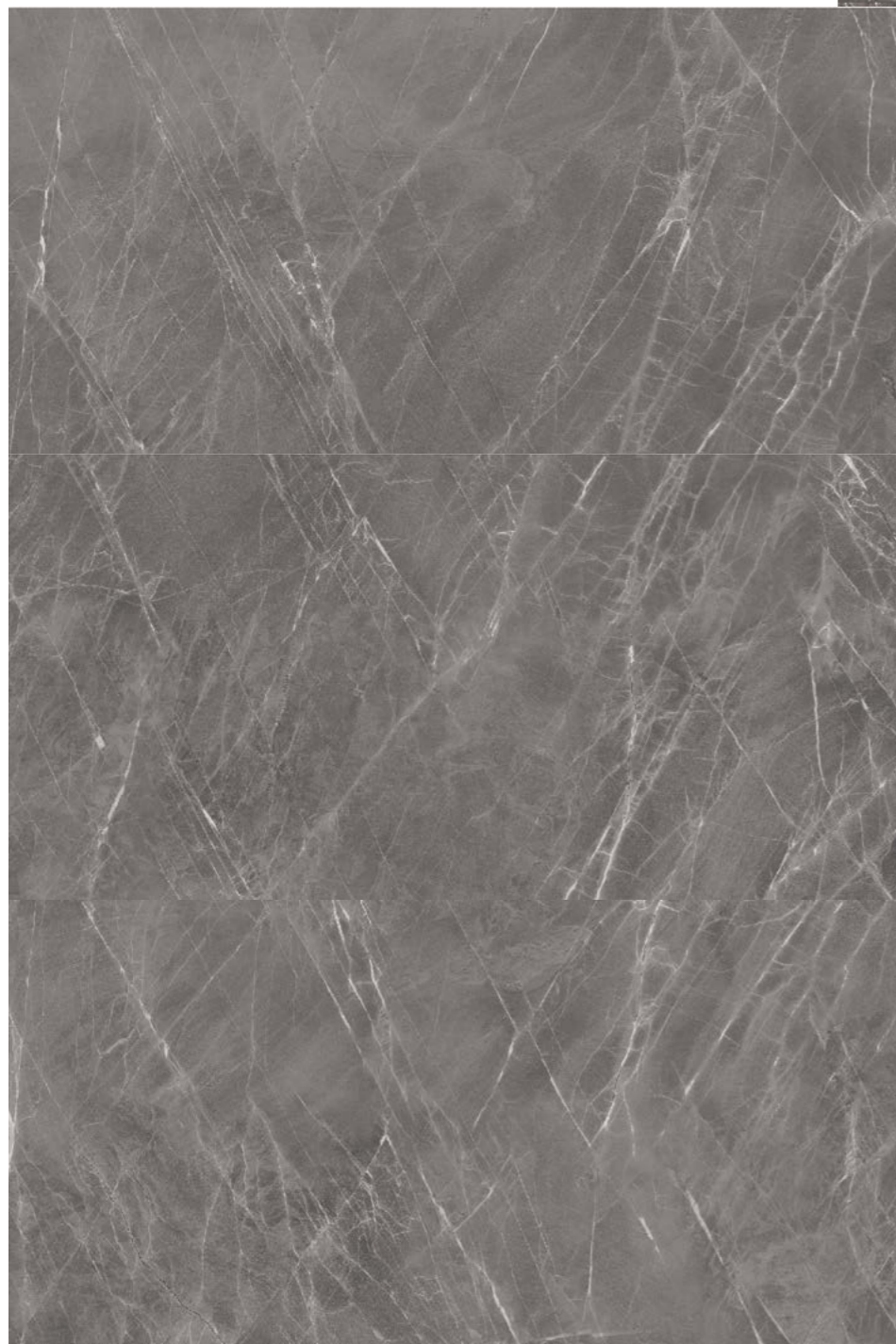

MELANGE STONE LOOK

Rejunte sugerido  
Keracoll Fugabella Color 08-09

80x80



60x120



Pulido | Polished  
AT4188091PR

Pulido | Polished  
AT4126091PR







MELANGE STONE LOOK

# MELANGE NOIR



MELANGE STONE LOOK

 **Rejunte sugerido**  
Keracoll Fugabella Color 11-12

**80x80** 

**60x120** 

**Pulido | Polished**  
AT4188021PR

**Pulido | Polished**  
AT4126021PR





MELANGE STONE LOOK



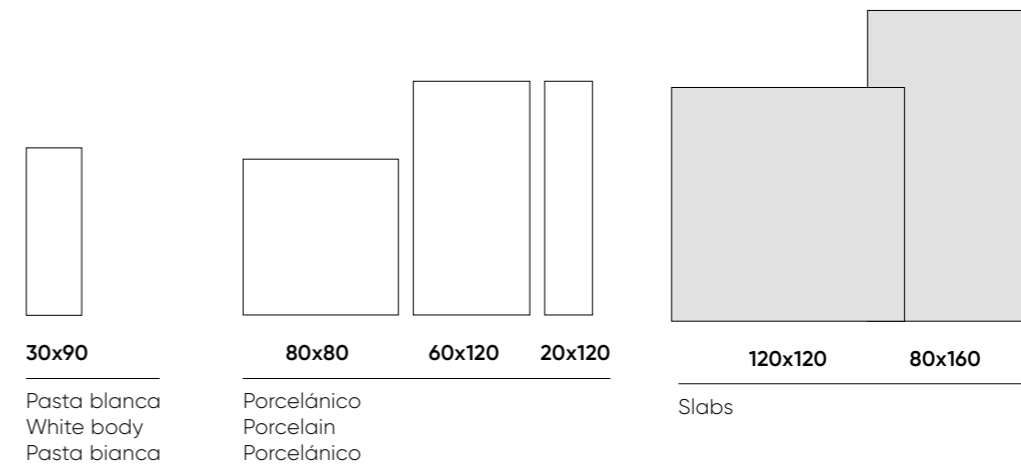

# ÍNDICE TÉCNICO

FORMATOS	25
EMBALAJE	26
TABLA TÉCNICA	28
RECOMENDACIONES	30

## FORMATOS | SIZES | FORMATI

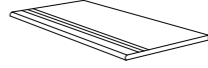
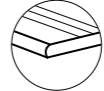
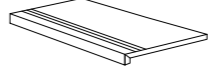
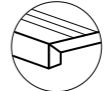
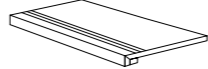
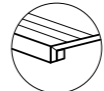
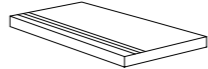

## PIEZAS ESPECIALES | SPECIAL PIECES | PEZZI SPECIALI



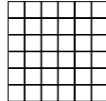
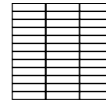
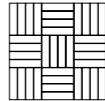
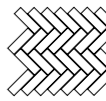
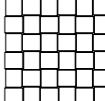

Nombre   Name   Nome	Forma   Shape   Forma	Formatos disponibles   Available sizes   Formati disponibili
Rodapie Skirting Battiscopa	 	7,1x80      7,1x120
Peldaño Romado Step Romado Gradone Romado	 	80x80      60x120
Peldaño Ingletado Step Ingletado Gradone Ingletado	 	80x80      60x120
Peldaño Top Ingletado Step Top Ingletado Gradone Top Ingletado	 	80x80      60x120
Peldaño Esquina Step Esquina Gradone Esquina	 	80x80      60x120

### Enmallado | Mosaic | Mosaico



Nombre   Name   Nome	5x5	9x2	Tapiz	Espiga	Basquet
Forma   Shape   Forma					
Formatos   Sizes   Formati	30x30	30x30	30x30	23x30	30x30

# EMBALAJE | PACKING | IMBALLAGGIO











## Embalaje SLABS | SLABS Packing













Formatos Sizes Formati										
	Pz/Cj Pcs/Box	m²/Cj m²/Box	KG/Cj KG/Box	Cj/Palet Box/Pallet	m²/Palet m²/Pallet	KG/Palet KG/Pallet	Palet/Ctn Pallet/Ctn	Cj/Ctn Box/Ctn	m²/Ctn m²/Ctn	
120X120	1	1,44	30,00	27	38,88	810,00	31	837	1.205,28	
80X160	1	1,28	28,00	27	34,56	756,00	35	945	1.209,60	

## Embalaje Estándar | Standard Packing

Formatos Sizes Formati										
	Pz/Cj Pcs/Box	m²/Cj m²/Box	KG/Cj KG/Box	Cj/Palet Box/Pallet	m²/Palet m²/Pallet	KG/Palet KG/Pallet	Palet/Ctn Pallet/Ctn	Cj/Ctn Box/Ctn	m²/Ctn m²/Ctn	
60X120	2	1,44	31,00	30	43,20	930,00	30	900	1.296,00	
80X80	2	1,28	28,00	48	61,44	1.344,00	20	960	1.228,80	
20X120	5	1,20	25,00	45	54,00	1.125,00	20	900	1.080,00	
30X90	4	1,08	19,00	72	77,76	1.368,00	10	720	777,60	

# FICHA TÉCNICA | TECHNICAL CHART | SCHEDA TECNICA

Informe Técnico Test Report	PORCELÁNICO ESMALTADO PULIDO POLISHED GLAZED PORCELAIN			
	Metodología de Pruebas Testing Method	Referencia Norma Reference Standard	Valor Producto Product Values	
<b>Clasificación del producto</b> Product classification	EN 14411		B I α	
 <b>Diferencia tamaño</b> Size difference	ISO 10545-2	Lados Side	± 0.5%	± 0.5%
	ISO 10545-2	Espesor Thickness	± 5%	± 2%
 <b>Rectitud de los lados</b> Straightness of side	ISO 10545-2		± 0.5%	± 0.3%
<b>Cuadratura rectangular</b> Rectangle squareness	ISO 10545-2		± 0.5%	± 0.3%
 <b>Horizontalidad de la superficie</b> Surface flatness	ISO 10545-2		± 0.5%	± 0.5%
 <b>Absorción del agua</b> Water absorption	ISO 10545-3		≤ 0.5%	0.1%
 <b>Modulo de ruptura</b> Modulus of rupture	ISO 10545-4		≥ 35 N/mm <sup>2</sup>	Cumple Pass
 <b>Resistencia choque térmico</b> Thermal shock resistance	ISO 10545-9	Método de ensayo disponible		Sin Rotura No crack
 <b>Resistencia hielo</b> Frost resistance	ISO 10545-12	Exigida		Cumple Pass
 <b>Deslizamiento</b> Slip resistance	UNE-ENV 12633	Rd ≤ 15	clase 0	Clase 0 Class 0
		15 Rd ≤ Rd 35	clase 1	
		35 Rd ≤ Rd 45	clase 2	
		Rd ≤ Rd 45	clase 3	
 <b>Resistencia a la abrasión</b> Abrasion resistance	ISO 10545-6	1500 revoluciones		Clase 3
 <b>Resistencia a las manchas</b> Stain resistance	ISO 10545-14	Clase 3		Clase 4
 <b>Resistencia productos químicos</b> Chemical resistance	ISO 10545-13	MIN GB		GA

Informe Técnico Test Report	PORCELÁNICO ESMALTADO NATURAL MATT GLAZED PORCELAIN			
	Metodología de Pruebas Testing Method	Referencia Norma Reference Standard	Valor Producto Product Values	
<b>Clasificación del producto</b> Product classification	EN 14411		B I α	
 <b>Diferencia tamaño</b> Size difference	ISO 10545-2	Lados Side	± 0.5%	± 0.5%
	ISO 10545-2	Espesor Thickness	± 5%	± 2%
 <b>Rectitud de los lados</b> Straightness of side	ISO 10545-2		± 0.5%	± 0.3%
<b>Cuadratura rectangular</b> Rectangle squareness	ISO 10545-2		± 0.5%	± 0.3%
 <b>Horizontalidad de la superficie</b> Surface flatness	ISO 10545-2		± 0.5%	± 0.5%
 <b>Absorción del agua</b> Water absorption	ISO 10545-3		≤ 0.5%	0.1%
 <b>Modulo de ruptura</b> Modulus of rupture	ISO 10545-4		≥ 35 N/mm <sup>2</sup>	Cumple Pass
 <b>Resistencia choque térmico</b> Thermal shock resistance	ISO 10545-9	Método de ensayo disponible		Sin Rotura No crack
 <b>Resistencia hielo</b> Frost resistance	ISO 10545-12	Exigida		Cumple Pass
 <b>Deslizamiento</b> Slip resistance	UNE-ENV 12633	Rd ≤ 15	clase 0	Clase 1 Class 1
		15 Rd ≤ Rd 35	clase 1	
		35 Rd ≤ Rd 45	clase 2	
		Rd ≤ Rd 45	clase 3	
 <b>Resistencia a la abrasión</b> Abrasion resistance	DIN 51130:2014	6° ≤ 10°	R9	R9
		10° ≤ 19°	R10	
 <b>Resistencia a la abrasión</b> Abrasion resistance	ISO 10545-6	1500 revoluciones		Clase 3
 <b>Resistencia a las manchas</b> Stain resistance	ISO 10545-14	Clase 3		Clase 4
 <b>Resistencia productos químicos</b> Chemical resistance	ISO 10545-13	MIN GB		GA

# RECOMENDACIONES

## Recomendaciones de uso e instalación.

### Recomendaciones de uso

Recomendaciones para la instalación, mantenimiento y limpieza de los productos porcelánico.

El porcelánico, tanto en su acabado natural (muy resistente al alto tráfico) como en pulido (puede alcanzar hasta el 70% de reflexión de luz), es un producto técnico que ofrece unas características muy altas de resistencia y durabilidad ante la abrasión, impactos y golpes, de igual manera se convierte en un producto de fácil limpieza e higiene siempre y cuando hayamos cumplido las normas y recomendaciones para su colocación y posterior uso. El porcelánico nos deleita con su gran belleza pues viene a ser el producto hecho por el hombre que más se asemeja a la piedra natural.

### Proceso de Pre-instalación

Una vez elegido el producto a instalar y verificado los requisitos técnicos. Es importante plantear el producto hasta en al menos 3 m2 para verificar el efecto visual, tonalidad y calidades antes de su instalación definitiva. Especialmente en productos de proyecto digital que consiguen su efecto definitivo en diferentes Piezas/Cajas ya que viene realizado este dibujo en hasta al menos 2 m2 de lo contrario el efecto visual podría no ser del agrado.

### Proceso de instalación

Es sumamente importante a la hora de la colocación elegir adecuadamente las herramientas a ser usadas en el proceso (llana dentada, maza de goma blanca, ventosas, crucetas para colocación y llana de goma para el momento del rejuntado). Sobre el soporte (pared o suelo) que vayamos a trabajar debemos tenerlo perfectamente nivelado es decir no deben existir defectos de planitud y evitar excesos o diferentes grosores en la capa del adhesivo que puede llegar a generar tensiones con la superficie del porcelánico ocasionando la aparición de las "cejas"; de igual manera recomendamos la impermeabilizante previa en los ambientes húmedos y que las superficies sobre la que trabajaremos deben estar completamente limpias de polvo o cualquier otra sustancia que pueda perjudicar la adhesión del producto porcelánico. Debemos elegir correctamente el adhesivo a utilizar, para ello sugerimos consultar a los expendedores de este tipo de producto para que nos hagan la recomendación adecuada tomando en cuenta las características del material, superficie de instalación (ladrillo, madera, yeso, etc.), formato y uso posterior. El gres porcelánico, como una subfamilia de los greses, que se caracteriza por una muy baja porosidad del cuerpo cerámico (absorción del 0,1%) nos obliga a elegir un material de agarre adecuado para estas piezas cerámicas, para la elección del adhesivo indicado en cada caso nos atenderemos a la normativa europea EN12002 la cual regula la calidad de los adhesivos. Para los materiales cerámicos con absorciones menores a un 3% el adhesivo normalizado debe ser un C2, por lo cual recomendamos la colocación de los productos tipo Mapei (Adesilex P9 C2TE), Keraflex (C2TE), o similar. Se recomienda el sistema de colocación en capa fina con adhesivo flexible, es importante resaltar que se aconseja en todos los casos la aplicación de doble encolado, es decir, aplicar adhesivo tanto en la superficie a revestir como en la parte posterior de la pieza y conseguir así que la totalidad de la superficie esté cubierto de adhesivo. Es de destacar que mientras no se haya completado el fraguado debemos inspeccionar periódicamente lo ya colocado, pues durante ese periodo podemos corregir cualquier defecto de colocación ayudándonos para ello del mazo de goma blanca y las ventosas. En la guía de la baldosa cerámica se puede leer la

recomendación de "no hacer la colocación con separación mínima de 1,5 mm entre piezas". Por eso a la hora de la colocación es recomendable en el acabado pulido dejar una separación entre 2,5 mm a 4,0 mm y en caso de mezclar pulido y natural, ante todo verificar que el calibre de los materiales sea el mismo, de ser así, se recomienda mantener una separación entre piezas entre 5,0 mm a 6,0 mm de separación. Aprovechamos este punto para recordar que a la hora de colocar el material y necesitarse realizar una compra posterior para completar el área a instalar, deberá verificar que la nueva partida corresponda en tono y calibre a la inicialmente adquirida, de esa manera evitaremos mezcla de tonos o calibres que desmejoraran la apariencia del producto instalado.

Durante el proceso de instalación es oportuno evitar marcar la parte superior de los azulejos con lápices o rotuladores y prestar mayor atención en productos pulidos o lappato que es de carácter obligatorio que sean recubiertos dura el trabajo en obra. Es obligatorio esperar al menos 48 / 72 horas antes de pisar el pavimento. En el caso de que se eligen esquemas de instalación es obligatorio el uso del sistema AUTO – LEVELING.

### Para rejuntar

Para realizar el rejuntado debemos comprobar, antes de iniciar, que las juntas de separación entre baldosas, estén vacías y limpias de restos de materiales de agarre y restos de suciedad. Los agentes intermedios pueden disminuir efectividad a la junta de colocación y dificultar también la adherencia del material de junta que usemos. Para iniciar el relleno de la junta debemos esperar que las baldosas estén perfectamente unidas al soporte y jamás deberemos utilizar junta de color negra que contenga negro de humo (carbón micronizado), ni tintes que puedan dificultar la limpieza de la superficie rejuntada. Para aplicar el rejuntado usaremos la llana de goma evitando siempre las llanas metálicas, que tienen la capacidad de dañar la superficie instalada. Para retirar los restos del material utilizado para rejuntar se debe hacer utilizando una esponja humedecida en agua limpia. El excesivo tiempo de contacto del material para rejuntar con las baldosas puede dificultar la posterior eliminación del mismo. La instalación del material sin separación ni rejunte es fuertemente desaconsejada ya que esta dificultaría la capacidad de movimientos estructurales en su ausencia. Por lo que en American tile se desaconseja el no uso de rejunte y así mismo se excluye de alguna responsabilidad.

Se recomienda:

1. No utilizar sobre materiales de color claros rejuntas de color oscuro tipo negro / azul / rojo.
2. Colocar el rejunte solo cual el pavimento sea transitable, eliminando todo tipo de residuos de las juntas.
3. Realizar el rejunte bajo indicaciones.
4. Rejuntar pocos metros cuadrados a la vez 5 / 6 m2 y retirar los excedentes con esponjas o paños húmedos (agua limpia)
5. Rejuntas cemeticios o epoxicos seguir atentamente las instrucciones del fabricante.

### Observaciones

Antes de decidirse por la compra e instalación de nuestros porcelánicos le sugerimos que se asesore ante el personal de ventas, para ello deberá suministrarle la información correcta del lugar y uso que le dará al material elegido, ellos le podrán asesorar para poder lograr así su plena satisfacción. De igual manera es importante destacar que en la elaboración del

porcelánico se utilizan materias primas naturales que al ser sometidas a altas temperaturas durante el proceso de cocción pueden producir variaciones en las propiedades de las mismas, pudiendo generar alteraciones en el color final del producto.

### Importante

1. Revisar el material antes de instalar. Una vez colocado no se aceptarán reclamaciones.
2. Debido a la diversidad de usos que le puede dar a nuestros productos, debe hacer las pruebas necesarias, antes de la instalación, para verificar que los agentes y/o sustancias que entrarán en contacto con el producto que ha adquirido (tanto en la instalación como en su posterior uso) no producirán efectos que no sean de su posterior agrado y satisfacción.
3. Ha comprado un producto técnico de alta calidad, le recomendamos que utilice herramientas y adhesivos de primeras marcas y mano de obra especializada.

## Limpieza y Mantenimiento

### Recomendaciones

Para mantener la belleza natural de nuestros productos recomendamos el uso de felpudos en la entrada de las superficies instaladas y especialmente en los lugares recubiertos con productos de acabado pulido. Es recomendable limpiar cualquier mancha lo antes posible evitando que se seque. No usaremos nunca productos de limpieza que contengan ácido fluorhídrico. En caso de manchas producidas por contacto o derrame de sustancias específicas (vino, tintas, ácidos, etc.) recomendamos asesorarnos con los distribuidores de productos de limpieza, pues actualmente existe en el mercado una gran gama.

El trabajo después de la instalación es de suma importancia para el futuro mantenimiento. Sugerimos una buena limpieza inicial después de la colocación en el piso o en la pared, esto es muy importante para eliminar el rejuntado residual y la suciedad normal proveniente de los trabajos de construcción. La limpieza en obra sugerimos realizarla con productos de base ácida por ejemplo el DETERDEK de fila. Destacar que esta limpieza se debe realizar una sola vez ya que podría crear disformidad cromática en usos posteriores.

Con el uso de productos de limpieza de base ácida después de la instalación se pueden eliminar todos los residuos de obra como: Rejunte, cemento cola, pintura y otros. Es importante saber que el 90 % de las reclamaciones son por una mala práctica de la limpieza o incluso la no realización de la misma. Se recomienda no usar detergentes a base de ácido clorhídrico (HP) o derivados, incluidos productos anticorrosivos o quitamanchas como aerosoles. El daño que estos pueden causar en el producto puede ser irreversible, considerando que no existe un producto porcelánico en el mercado que sea resistente a tales detergentes.

Para que un producto de limpieza de base ácida de los resultados esperados es necesario inicialmente realizar una limpieza con agua con el fin de evitar que las juntas sean impregnadas y por tanto protegidas de la acción de aplicación de dicho ácido.

### Limpieza extraordinaria

Tipo de sucio/mancha	Producto a utilizar
Cemento, trazas de metales, óxido	DETERDEK
Residuos, manchas y halos de juntas epoxi	FILA CR10
Grasas, bebidas, comida, marcas de neumáticos, colores, marcador, etc	FILA PS/87
Grafitis	FILA NOPAINT STAR
Cera de vela, betún, residuos de cinta adhesiva	FILASOLV

Es oportuno seguir los siguientes pasos: 1. Elimine los residuos con un tipo de limpiador alcalino desengrasante o similar. | 2. Proceder al lavado después de la instalación. | 3. Volver a lavar el pavimento con agua retirando todo el exceso de la misma y dejando la superficie totalmente seca. | 4. La limpieza debe realizarse al menos de 3 a 5 días después de el rejuntado y nunca después de 10 días. | 5. Realizar siempre pruebas en áreas pequeñas de piso o pared, especialmente en productos lappatos o pulidos.

### Advertencias

Las características de limpieza de materiales varían en función de los usos, instalaciones y tipologías de productos. En líneas generales al aumentar las características del producto como antideslizantes aumentan las dificultades de limpieza. El instalador profesional encargado de la realización de la obra o limpieza del mismo deberá siempre realizar un prueba sobre un azulejo no instalado o un área mínima de material instalado. En caso de una limpieza o instalación no correcta del material, American Tile se mantendrá al margen de los trabajos o defectos generados sobre el producto durante la instalación. Las recomendaciones previamente comunicadas son de carácter indicativo.

### Limpieza regular

Se recomienda el uso de detergente común neutro diluido en agua. Evitar el uso de productos ácidos, alcalinos o ceras. Durante la limpieza ordinaria limitar uso de abrasivos como puede ser objetos metálicos, o esponjas de acero o hierro. Esto es de carácter obligatorio sobretudo en superficies pulidas ya que pueden ser expuestas a mayores efectos visibles o rayaduras. Para una buena limpieza del piso, sugerimos el uso de nuestro producto Fila Cleaner, es un detergente natural con un alto poder de limpieza. En caso de suciedad resistente a la limpieza común se recomienda el uso de algún detergente en función de la necesidad y el carácter de las manchas. Antes del uso se debe realizar siempre la limpieza sobre un azulejo no instalado. Se podrá comprobar en la tabla anexada a continuación el uso de algunos detergentes recomendados. Estos detergentes son indicativos dependerán del uso correcto y el tipo de mancha para mayor información recurrir al fabricante del mismo. Productos Lappatos y Pulidos Los procesos de lappatura y pulido siempre son realizados retirando una parte del esmalte o del cuerpo del azulejo. En todos los productos cerámicos disponibles en el mercado, con esta elaboración puede que el proceso realice un apertura de la microporosidad que en contacto con algunos tipo de manchas puedan ser difíciles de limpiar o incluso su imposible eliminación.

### Productos lappatos y pulidos

Los procesos de lappatura y pulido siempre son realizados retirando una parte del esmalte o del cuerpo del azulejo. En todos los productos cerámicos disponibles en el mercado, con esta elaboración puede que el proceso realice un apertura de la microporosidad que en contacto con algunos tipo de manchas puedan ser difíciles de limpiar o incluso su imposible eliminación.

# RECOMMENDATIONS

## Recommendations for use and installation

### Recommendations for use

Recommendations for the installation, maintenance and cleaning of porcelain products.

The porcelain, both in its natural finish (very resistant to high traffic) and in polishing (can reach up to 70% of light reflection), is a technical product that offers very high characteristics of resistance and durability against abrasion, impacts and blows, in the same way it becomes a product of easy cleaning and hygiene as long as we have fulfilled the norms and recommendations for its placement and later use. Porcelain tile delights us with its great beauty because it is the product made by man that most resembles natural stone.

### Pre-installation process

Once chosen the product to be installed and verified the technical requirements. It is important to raise the product up to at least 3 m2 to verify the visual effect, tonality and qualities before its final installation. Especially in digital project products that achieve their definitive effect in different Pieces / Boxes since this drawing is made in at least 2 m2 otherwise the visual effect may not be to the liking.

### Installation process

It is extremely important at the time of placement to properly choose the tools to be used in the process (notched trowel, white rubber mallet, suction cups, spreaders for placement and rubber trowel for the time of grouting). On the support (wall or floor) that we are going to work we must have it perfectly leveled, that is to say, there should not be defects of flatness and avoid excesses or different thicknesses in the layer of the adhesive that can generate tensions with the surface of the porcelain causing the appearance of Eyebrows"; Likewise, we recommend the previous waterproofing in humid environments and that the surfaces on which we work must be completely free of dust or any other substance that could damage the adhesion of the porcelain product. We must correctly choose the adhesive to use, for this we suggest consulting the retailers of this type of product to make us the appropriate recommendation taking into account the characteristics of the material, installation surface (brick, wood, plaster, etc.), format and later use. The porcelain stoneware, as a subfamily of stoneware, which is characterized by a very low porosity of the ceramic body (absorption of 0.1%) forces us to choose a suitable gripping material for these ceramic pieces, for the choice of the indicated adhesive In each case we will comply with the European standard EN12002 which regulates the quality of the adhesives. For ceramic materials with absorbances of less than 3% the standardized adhesive must be a C2, so we recommend the placement of Mapei type products (Adesilex P9 C2TE), Keraflex (C2TE), or similar. We recommend the system of thin layer placement with flexible adhesive, it is important to emphasize that it is advisable in all cases to apply double gluing, that is, apply adhesive both on the surface to be coated and on the back of the piece and get so the entire surface is covered with adhesive. It is noteworthy that while the setting has not been completed we should periodically inspect what has already been placed, because during that period we can correct any defect in the placement by helping us with the white rubber mallet and the suction cups.

In the guide of the ceramic tile you can read the recommendation of "do not do the placement with minimum separation of 1.5 mm between pieces".

For this reason, it is recommended to leave a gap between 2.5 mm and 4.0 mm in the polished finish, and in case of polishing and natural mixing, first of all verify that the caliber of the materials is the same, In this case, it is recommended to maintain a separation between pieces between 5.0 mm to 6.0 mm apart. We take this point to remember that at the time of placing the material and need to make a subsequent purchase to complete the area to install, you must verify that the new game corresponds in tone and caliber to the initially acquired, that way we will avoid mixing of tones or calibers that worsen the appearance of the installed product.

During the installation process it is advisable to avoid marking the top of the tiles with pencils or markers and pay more attention to polished products or lappato that is mandatory to be coated hard work on site. It is mandatory to wait at least 48/72 hours before stepping on the pavement. In the case that installation schemes are chosen, the use of the AUTO - LEVELING system is mandatory.

### To grout

To carry out the grouting, we must check, before starting, that the separation joints between tiles are empty and clean of traces of gripping materials and dirt residues. Intermediate agents can decrease the effectiveness of the installation joint and also hinder the adhesion of the joint material that we use. To start the filling of the joint we should expect that the tiles are perfectly joined to the support and we should never use a black gasket containing carbon black, nor dyes that could hinder the cleaning of the grouting surface. To apply the grout we will use the rubber trowel always avoiding the metallic trowels, which have the capacity to damage the installed surface. To remove the remains of the material used for grouting should be done using a sponge moistened in clean water. The excessive contact time of the material to grout with the tiles can make it difficult to remove it later. The installation of the material without separation or grouting is strongly discouraged as this would hinder the ability of structural movements in its absence. So in American tile is advised against the use of grout and likewise is excluded from any responsibility.

### It is recommended:

1. Do not use on light colored materials dark colored black / blue / red type grout.
2. Place the grout only as the pavement is passable, eliminating all types of waste from the joints.
3. Carry out the grout under indications.
4. Rejuntar a few square meters at a time 5/6 m2 and remove the surplus with sponges or damp cloths (clean water)
5. Ceramic or epoxy joints follow carefully the manufacturer's instructions.

### Observations

Before deciding on the purchase and installation of our porcelain tiles, we suggest you consult with the sales staff. To do so, you must provide the correct information on the place and use of the chosen material, they will be able to advise you in order to achieve your full satisfaction. Likewise, it is important to point out that in the production of porcelain, natural raw materials are used which, when subjected to high temperatures during

the cooking process, can produce variations in their properties, which can cause alterations in the final color of the product.

### Important

1. Review the material before installing. Once placed, no claims will be accepted.
2. Due to the diversity of uses that you can give to our products, you must make the necessary tests, before installation, to verify that the agents and / or substances that will come into contact with the product you have purchased (both in the installation as in its later use) will not produce effects that are not of your later satisfaction and satisfaction.
3. You have purchased a high quality technical product, we recommend that you use top brand tools and adhesives and skilled labor.

## Cleaning and maintenance

### Recommendations

To maintain the natural beauty of our products we recommend the use of mats at the entrance of the installed surfaces and especially in the places covered with polished finishing products. It is recommended to clean any stain as soon as possible, preventing it from drying out. Never use cleaning products that contain hydrofluoric acid. In case of stains caused by contact or spillage of specific substances (wine, inks, acids, etc.) we recommend consulting with the distributors of cleaning products, as there is currently a large range on the market. The work after the installation is of the utmost importance for future maintenance. We suggest a good initial cleaning after laying on the floor or/and on the wall, this is very important to eliminate the residual grout and normal dirt coming from the construction work. For this initial cleaning we suggest carrying it out with acid-based products, for example FILA'S DETERDEK. Note that this cleaning should be done only once because it could create chromatic warp in later uses.

With the use of acid-based cleaning products after installation, all construction waste should be removed, such as: Joints, cement glue, paint and others. It is important to know that 90% of claims are for a bad cleaning practice or even the non-performance of it. Remember never to use a detergent based on hydrochloric acid (HP) or derivatives including antiruggine or spray-type stain removers. The damage caused can be irreversible since there is no pavement on the market resistant to them.

In order for an acid-based cleaning product to achieve the desired results, it is initially necessary to clean it with water in order to prevent the joints from being covered and therefore protected from the action of the aforementioned acid. It is appropriate to follow these steps: 1. Remove the residues with a type of alkaline degreasing cleaner or similar. | 2. Proceed to wash after installation. | 3. Re-wash the pavement with water, removing all the excess of it and leaving the surface completely dry. | 4. Cleaning should be done at least 3 to 5 days after grouting and never after 10 days. | 5. Always carry out tests in small areas of floor or wall, especially in lappatos or polished products.

### Extraordinary cleaning

Type of dirty / stain	Product to use
Cement, traces of metals, rust	DETERDEK
Residues, stains and haloes of epoxy joints	FILA CR10
Fats, drinks, food, tire brands, colors, marker, etc.	FILA PS/87
Graffiti	FILA NOPAINT STAR
Candle wax, bitumen, adhesive tape residues	FILASOLV

### Warnings

The cleaning characteristics of materials vary depending on the uses, facilities and types of products. Generally speaking, by increasing the characteristics of the product as anti-slip, cleaning difficulties increase. The professional installer responsible for carrying out the work or cleaning it must always perform a test on a tile not installed or a minimum area of installed material. In case of a cleaning or improper installation of the material, American Tile will remain outside the work or defects generated on the product during installation. The recommendations previously communicated are indicative.

### Regular cleaning

The use of neutral common detergent diluted in water is recommended. Avoid the use of acid, alkaline or wax products. During ordinary cleaning limit the use of abrasives such as metal objects, or steel or iron sponges. This is mandatory especially on polished surfaces as they can be exposed to greater visible effects or scratches. For a good cleaning of the floor, we suggest the use of our Fila Cleaner product, it is a natural detergent with a high cleaning power. In case of dirt resistant to common cleaning, the use of some detergent is recommended depending on the need and character of the stains. Before use, cleaning should always be carried out on a non-installed tile. The use of some recommended detergents can be checked in the table attached below. These detergents are indicative will depend on the correct use and the type of stain for more information turn to the manufacturer of the same.

### Products

The process of lapping and polishing are always done by removing a part of the enamel or the body of the tile. In all the ceramic products available in the market with this elaboration, the process may make an opening of the microporosity that, in contact with some types of stains, may be difficult to clean or even impossible to remove.

# RACCOMANDAZIONI

## Raccomandazioni per l'uso e l'installazione

### Raccomandazioni d'uso

Istruzioni per la posa, manutenzione e pulizia dei prodotti in porcellanato. Il Porcellanato, sia nella sua finitura naturale (molto resistente al traffico intenso) sia nella sua finitura levigata (può garantire fino al 70% di luce riflessa), è un prodotto tecnico che presenta caratteristiche di eccezionale resistenza e durata contro abrasioni, impatti ed urti, e che allo stesso tempo si caratterizza come un prodotto di facile pulizia e igiene, sempre che si rispettino alcune regole e raccomandazioni al momento della posa e successivamente durante il suo utilizzo. Il Porcellanato ci delizia attraverso la sua grande bellezza in quanto si tratta di uno dei prodotti realizzati dall'uomo che più si avvicina alle sembianze della pietra naturale.

Procedimento preventivo alla posa

Una volta scelto il prodotto da posare verificare i requisiti tecnici dello stesso. E' importante simulare una posa del materiale prescelto per almeno 3 m2 così da potere verificare al meglio l'effetto visivo, la tonalità e la qualità preventivamente rispetto alla sua posa definitiva. Specialmente nel caso di prodotti dal design digitale ricordiamo che l'impatto visivo definitivo viene manifestato attraverso la posa di diversi pezzi presenti anche in differenti scatole, in quanto tale disegno si realizza abitualmente su una superficie pari ad almeno 2 m2 e non sempre l'effetto visivo finale risulta essere di gradimento all'acquirente finale.

### Tecnica di posa

Al momento della posa è di primaria importanza la scelta adeguata degli strumenti da utilizzare (spatola dentata, martello di gomma bianca, ventose, distanziatori per la posa e spatola di gomma utile al momento della stuccatura). Il fondo (che sia parete o pavimento) sul quale si andrà a lavorare dovrà risultare perfettamente livellato, ossia non dovranno essere presenti irregolarità della planarità e sarà necessario evitare spessori eccessivi o differenti gli uni dagli altri sullo strato di adesivo presente, circostanza che potrebbe generare problematiche con la superficie del porcellanato manifestandosi visivamente attraverso la comparsa di "onde simili a sopracciglia"; pertanto si raccomanda precedentemente alla posa di procedere all'impermeabilizzazione degli ambienti umidi e alla pulizia della superficie sulla quale si andrà a lavorare (la quale dovrà essere libera da polvere o da qualsiasi altra sostanza che possa pregiudicare la corretta tenuta del nostro prodotto porcellanato). E' necessario scegliere correttamente l'adesivo da utilizzare. Per questo motivo si suggerisce di farsi consigliare dai rifornitori di tale tipologia di prodotto così che essi possano dare indicazioni adeguate in base alle caratteristiche del materiale, alla superficie di posa (mattono, legno, lastricato, etc.), al formato e alla destinazione d'uso dell'ambiente. Il gres porcellanato, facendo parte della famiglia dei gres, caratterizzata da una decisamente bassa porosità del proprio corpo ceramico (assorbimento pari allo 0,1%), obbliga a scegliere un materiale dalla tenuta adeguata per questa tipologia di materiale. Per poter scegliere l'adesivo adeguato ad ogni casistica particolare si rimanda alla normativa europea EN12002 che regola qualitativamente gli adesivi. Per i materiali ceramici con una percentuale di assorbimento inferiore al 3% l'adesivo regolamentato deve essere un C2, pertanto consigliamo l'utilizzo di prodotti quali Mapei (Adesilex P9 C2TE), Keraflex (C2TE) o simili. Si raccomanda in caso di posa su strato sottile una tipologia di adesivo flessibile. E' importante sottolineare che si consiglia in ogni caso l'applicazione del doppio collante, ossia l'applicazione dell'adesivo sia sul fondo da rivestire sia sulla parte posteriore della piastrella, di modo che l'intera superficie risulti ricoperta di adesivo. Inoltre si vuole sottolineare che fino a quando non risulta completata l'effettiva presa del collante è necessario controllare ripetutamente il materiale appena posato, poiché durante questo lasso di tempo si possono ancora correggere difetti di posa con l'aiuto del martello di gomma bianca e delle ventose. All'interno delle guide specifiche di ceramica si legge tra le avvertenze quanto segue:

"non si scelga la soluzione di una posa con distanza minima di 1,5 mm tra le piastrelle". Per questo motivo, quando si tratta di levigato, al momento della posa è consigliabile rispettare una distanza compresa tra i 2,5 mm e i 4,00 mm. Nel caso si desideri combinare levigato e naturale prima di tutto è necessario verificare che il calibro dei materiali da abbinare sia lo stesso; in caso affermativo si raccomanda di rispettare una fuga compresa tra i 5,00 mm e i 6,00 mm. Attraverso questa nota si vuole ricordare che al momento della posa del materiale, nel caso si necessitasse l'acquisto di ulteriore materiale a posteriori per completare una data area di posa, sarà necessario verificare che la nuova partita di merce da richiedere corrisponda in tono e calibro a quella precedentemente acquistata, di modo da evitare una miscela di toni o calibri che potrebbe rovinare l'effetto visivo ed estetico del prodotto posato. Durante il processo di posa è opportuno evitare di contrassegnare la superficie del materiale con matite o pennarelli e prestare una maggiore attenzione in caso di prodotti levigati o lappati, i quali peraltro devono essere obbligatoriamente ricoperti durante il lavoro in opera. E' necessario inoltre attendere almeno 48/72 ore prima di calpestare la superficie posata. Nel caso in cui si opti per schemi di posa precisi si ricorda l'utilizzo del sistema AUTO-LEVELING.

### Per Stuccare

Per realizzare la stuccatura è necessario verificare, prima di mettersi all'opera, che le fughe tra le piastrelle siano pulite da resti di sporco e libere da residui di materiale collante di scarto. I residui infatti potrebbero alterare diminuendo l'efficacia della stuccatura in opera e rendere in questo modo maggiormente difficoltosa la presa dello stucco che verrà utilizzato. Per cominciare il riempimento della fuga è necessario attendere che le piastrelle siano perfettamente aderenti al fondo; in più si eviti sempre l'utilizzo di stucco di colore nero che contenga nerofumo (carbone allo stato di finissima suddivisione) e tantomeno coloranti che possano rendere difficile la pulizia della superficie stuccata. Per applicare lo stucco si userà la spatola di gomma, evitando sempre spatole metalliche che potrebbero facilmente danneggiare la superficie posata. Per eliminare i residui del materiale utilizzato in fase di stuccatura si proceda utilizzando una spugna inumidita in acqua pulita. Un lasso di tempo eccessivamente lungo di contatto tra il materiale utilizzato per stuccare e il prodotto posato potrebbe renderne difficile la successiva rimozione. La posa del materiale senza fughe né stucco risulta vivamente sconsigliata, considerando che tale procedimento renderebbe difficile assestamenti e adattamenti ad eventuali movimenti strutturali. Pertanto American Tile sconsiglia il mancato utilizzo dello stucco, sollevandosi in tale casistica da eventuali problematiche riscontrate dal fruitore finale successivamente alla posa del materiale.

### Si raccomanda quanto segue:

- Non utilizzare su materiali di colore chiaro stucchi dalla tinta scura quali nero / blu / rosso.
- Applicare lo stucco solamente quando il pavimento è calpestabile, eliminando ogni residuo presente all'interno delle fughe.
- Procedere con l'applicazione dello stucco come da indicazioni.
- Stuccare una ridotta superficie per volta, circa 5 / 6 m2, e rimuovere il quantitativo di stucco in eccesso con spugne o panni adeguatamente inumiditi in acqua pulita.
- Nel caso in cui si opti per uno stucco cementizio o epossidico consultare attentamente le istruzioni d'uso indicate dal produttore.

### Osservazioni

Prima di procedere con l'acquisto e la posa dei nostri prodotti in porcellanato si suggerisce un confronto con il personale addetto alle vendite. Comunicando al nostro personale l'informazione corretta in merito

all'ambiente e alla relativa destinazione d'uso che si vorrà dare al materiale scelto, sarà lo stesso personale che vi potrà consigliare al meglio affinché il fruitore finale possa sentirsi pienamente soddisfatto della scelta effettuata. Importante sottolineare allo stesso modo che nella realizzazione del porcellanato si utilizzano materie prime naturali che durante il processo di cottura, essendo esposte ad alte temperature, potrebbero subire variazioni di proprietà e conseguentemente alterazioni del colore finale.

### Importante

- Controllare il materiale acquistato precedentemente alla posa. Una volta posato non si accetteranno contestazioni.
- Considerando i differenti possibili utilizzi attribuibili ai materiali in gamma, è necessario procedere con prove adeguate sugli stessi precedentemente rispetto alla posa al fine di verificare che gli agenti esterni e/o sostanze che entreranno in contatto con il prodotto acquistato (sia al momento della posa sia nella sua successiva fruizione) non producano effetti che non siano di gradimento e soddisfazione dell'utente finale.
- Avendo acquistato un prodotto tecnico di alta qualità, si consiglia di utilizzare strumenti e collanti di altrettanta primaria scelta e una mano d'opera specializzata e qualificata.
- La riproduzione dei colori è da considerarsi approssimativa. Le tabelle indicanti le informazioni relative al contenuto e al peso di ogni imballo/scatola sono aggiornati alla data di stampa del presente catalogo, pertanto potrebbero subire variazioni.

## Pulizia e manutenzione

### Raccomandazioni

Al fine di mantenere la bellezza naturale dei nostri prodotti si raccomanda l'utilizzo di teli protettivi all'ingresso degli ambienti su cui è stato posato il materiale, specialmente se si tratta di prodotti dalla finitura levigata. Si consiglia di procedere con la pulizia di qualsiasi macchia procuratasi sulla superficie il più velocemente possibile prima che la stessa si secchi. Non utilizzare prodotti detergenti che contengano acido fluoridrico. In caso di macchie prodotte per contatto o fuoriuscita accidentale di sostanze particolari (quali ad esempio vino, pittura, acidi, etc.) si raccomanda di farsi consigliare direttamente da rivenditori specializzati di prodotti detergenti su quale accorgimento adottare al fine di risolvere il problema, considerato che ne esistono una vasta gamma sul mercato. Il trattamento posteriore alla posa è di primaria importanza per il futuro mantenimento del prodotto. Si suggerisce una buona pulizia iniziale immediatamente successiva alla posa del pavimento o del rivestimento, compito fondamentale al fine di rimuovere residui di materiale e sporczia derivante dall'attività di stuccatura e di posa in opera dei materiali all'interno degli ambienti. Si consiglia di realizzare la pulizia attraverso l'utilizzo di prodotti caratterizzati da una base acida, quale ad esempio DETERDEK – prodotto dal marchio Fila. Si ricorda che tale tipo di pulizia deve essere realizzato un'unica volta dato che potrebbe creare una disomogeneità cromatica in caso di utilizzo successivo non omogeneo su tutta la superficie del prodotto posato. Con la pulizia attraverso detergenti acidi si eliminano tutti i residui derivanti dalle attività di costruzione e posa quali stucco, cemento colla, pittura e altro. E' importante ricordare infatti che il 90% di problematiche derivano da una scorretta o mancata pulizia della superficie. Si consiglia di non utilizzare in nessun caso detergenti a base di acido cloridrico (HP) o derivati, inclusi i prodotti antiruggine o smacchianti quali ad esempio gli spray. Il danno che questi possono provocare sul prodotto può essere irreversibile, considerando che non esiste nessun pavimento sul mercato

### Pulizia straordinaria

Tipo di macchia utilizzare	Prodotto consigliato da
Cemento, tracce di metallo, ossido	DETERDEK
Residui, macchie e aloni di stucco epossidico	FILA CR10
Grassi, bevande, cibo, tracce di pneumatici,	FILA PS/87
Graffiti	FILA NOPAINT STAR
Cera di candela, bitume, residui di adesivo	FILASOLV

che sia resistente a tali detergenti. Affinché un prodotto di pulizia di base acida porti ai risultati sperati è necessario procedere inizialmente con un trattamento a base esclusivo d'acqua così da potere evitare che le fughe siano ricoperte e pertanto protette e non raggiungibili efficacemente dall'azione di tale sopracitato acido. E' quindi opportuno procedere come segue: 1. Rimuovere i residui con un tipo di detergente alcalino sgrassante o similare | 2. Procedere al lavaggio della superficie in seguito alla posa. | 3. Lavare nuovamente il pavimento risciacquando con acqua e rimuovendo tutti i residui della stessa lasciando la superficie asciutta | 4. La pulizia deve essere effettuata tra i 3 e 5 giorni successivi alla stuccatura e mai oltre i 10 giorni dalla stessa. | 5. Procedere sempre con prove in ridotte zone di pavimento o rivestimento soprattutto nei casi di prodotti lappati o levigati.

### Avvertenze

La tipologia di pulizia su materiali posati varia in base agli utilizzi, alla posa e alla tipologia di prodotto. In linea generale maggiormente il prodotto si caratterizza come antiscivolo maggiori saranno le difficoltà a livello di rimozione della macchia. Il posatore professionista incaricato della realizzazione del posa del materiale o della pulizia dello stesso dovrà sempre procedere con una prova su una piastrella non posata o alternativamente su una superficie ridotta del pavimento o rivestimento già posato. In caso di pulizia o posa non corretta del materiale American Tile non verrà ritenuta responsabile dei lavori o difetti generati sul materiale durante le operazioni di posa. Le raccomandazioni previamente comunicate sono da considerarsi di carattere indicativo.

### Pulizia ordinaria

Si raccomanda l'utilizzo di un detergente generico neutro diluito in acqua. Evitare l'utilizzo di prodotti acidi, alcalini o cere. Durante la pulizia ordinaria limitare l'utilizzo di strumenti abrasivi, quali ad esempio oggetti metallici o spugne di acciaio o di ferro. Si tratta di una raccomandazione obbligatoria soprattutto nel caso di superfici levigate le quali risultano maggiormente esposte ad effetti visibili e alla comparsa di righe evidenti. Per una buona pulizia del pavimento si suggerisce l'utilizzo del prodotto Fila Cleaner, ossia un detergente naturale dall'alto potenziale pulente. In caso di sporco ostinato e resistente alla pulizia ordinaria si consiglia l'utilizzo di qualche detergente più specifico in base alla necessità e all'entità e caratteristica della macchia. Precedentemente all'utilizzo di tali prodotti procedere con una prova di pulizia su una piastrella non posata. Sarà possibile verificare nella tabella riportata di fianco alcuni nominativi di detergenti consigliati relativamente ad alcune macchie specifiche. Ricordiamo che tali detergenti sono solamente un'indicazione: la buona riuscita della pulizia dipenderà sempre da un utilizzo corretto degli stessi e dal tipo di macchia presente. Per maggiori informazioni è sempre necessario fare riferimento al produttore del detergente in questione.

### Prodotti Lappati e Levigati

Il processo di lappatura e levigatura sui prodotti è sempre realizzato rimuovendo una parte dello smalto o del corpo della piastrella. Tutti i prodotti ceramici disponibili sul mercato con questo tipo di lavorazione potrebbero presentare un'apertura di microporosità. Il contatto di alcune tipologie di macchie con questa gamma di prodotti può comportarne una difficile o a volte persino impossibile rimozione attraverso la pulizia.

# CONDICIONES DE VENTA | SALES CONDITIONS

## CONDIZIONI DI VENTA

**Términos de entrega.** Los términos de entrega son indicativos, cualquier demora en la entrega, interrupciones, suspensiones totales o parciales de suministros no dará derecho a compensación o compensación por daños.

**Entrega.** Se entiende que la entrega del material se realiza en nuestros almacenes. Todos los riesgos de transporte, incluida golpes roturas, deterioro y manipulación, son responsabilidad del Cliente o de su transporte , incluso si el precio acordado está libre de puerto, FOB o C&F. Los acuerdos con los transitarios siempre tienen la intención de concluirse a nombre y en nombre del Cliente o transitario , que a partir de la carga recibe, comprueba y acepta el estado de la mercancía.

**Aprobaciones de pedidos.** Los pedidos son para nosotros obligatorios únicamente después de nuestra propuesta por escrito.

**Reclamaciones.** La garantía de los productos se limita únicamente al primera calidad , con una tolerancia de alrededor del 5%. Las diferencias en el tono no se pueden informar como un defecto en el material. Cualquier queja relacionada con la calidad, el tipo de material, debe recibirse dentro de los 8 días posteriores a la fecha de entrega. El comprador se compromete a mantener el material entregado disponibles para permitir el control de los defectos informados, en cualquier caso, la instalación nos exonera de cualquier responsabilidad. Cualquier defecto en el producto sea físicio o de calidad del susodicho, si se informan de acuerdo con la ley y se establecen o reconocen, solo otorgan el derecho al reemplazo de materiales defectuosos, siempre que se devuelva previamente el material comprado, que presente dicha reclamación y con previa autorización por escrito de la devolución de entrega. La terminación del contrato y cualquier compensación por daños están estrictamente excluidos.

**Dimensiones y tonalidades.** Nuestros materiales están clasificados como productos cocidos a alta temperatura y, como tales, pueden diferir entre las tonalidades realmente entregadas. Lo anterior por lo tanto no puede ser objeto de una reclamación por parte del cliente.

**Pedidos mínimos** Para pedidos limitada continuación o poco material, el cual el valor no supere los 50 euros, sera aplicada un costo fijo de 10 euros por manipulación.

**Pedidos de picking** Para pedidos de picking inferiores a las 20 cajas sera aplicada un incremento del 10% del precio del articulo.

**Embalaje y cantidad.** El buen estado del empaque y su embalaje, así como la cantidad entregada, quedan establecidos con la aceptación de los productos por parte del transportista. Estos, al firmar el albarán de carga, son responsables del buen estado del material y la cantidad. En caso de roturas y faltantes, el comprador tendrá que solicitar daños o compensaciones al transportista.

**Devoluciones.** Bajo ningún concepto, el comprador puede devolver el material sin nuestra autorización expresa por escrito, siendo todos los costos a cuenta del cliente.

**Anulaciones.** No se aceptarán cancelaciones de pedidos si el material ya se ha producido, o si el procesamiento ya ha comenzado, y mucho más si el envío ya se ha realizado. La cancelación del pedido supondrá, en cualquier caso, la obligación por parte del Cliente de pagar la totalidad del suministro. En el caso de que la aceptación de la cancelación sea factible, el Cliente estará absolutamente obligado a reembolsar todos los costos incurridos por el fabricante hasta ese momento.

**Anulaciones de pedidos.** Para la cancelación y devoluciones autorizada de pedidos de materiales se cobrará el 15% del valor imponible, con un mínimo fijo de 20€, para los costos de transporte y elaboración.

**Precios.** Los precios mostrados en nuestras listas de precios no son vinculantes para nosotros. Nos reservamos el derecho de cambiarlos antes de aceptar el pedido.

**Pagos.** Los pagos se consideran respetados y cumplidos solo cuando

el sean recibidos por la sede. La demora de 10 días de cualquier pago pendiente por parte del cliente, constituye un grado de insolvencia. En este caso, será nuestro derecho suspender cualquier tipo de suministro o cancelar cualquier relación en curso. Por lo que se exigirá inmediatamente el pago completo de cualquier relación en curso,se exigirá el pago total de todos nuestros créditos y se actuará judicialmente ya sea ejecutivamente o preventivamente , así como poder reclamar daños y perjuicios. En cualquier caso, después de 10 días sin que se haya efectuado el pago pendiente, la mercantil está autorizada a emitir un tratado a la vista con los gastos sin previo aviso. Además, las tasas de interés de incumplimiento anuales calculadas sobre la base de la "tasa preferencial" actual más 5 puntos porcentuales se utilizarán en la deuda vencida.

**Unidad de venta.** No hay ventas inferiores a la caja. En caso de piezas especiales o mosaicos aplicara el embalaje descrito en el packing list.

**Reserva de dominio.** El material, incluso si se envía y se factura regularmente, sigue siendo de nuestra propiedad hasta el pago total del mismo suministro, también en caso de aprobación o venta a terceros.

**Fuero de competencia.** Para cualquier controversia sobre el material, el único fuero de competencia será Valencia (España).

**Delivery terms.** The delivery terms are indicative; any delay in delivery, interruptions, total or partial suspension of supplies will not give right to compensation or compensation for damages.

**Delivery.** It is understood that the delivery of the material is made in our warehouses. All transportation risks, including breakage, deterioration and handling, are the responsibility of the Client/Costumer or of his transport, even if the agreed price is Free on Board (FOB) or Cost and Freight (CFR) . Agreements with freight forwarders are always intended to be concluded in the name and on behalf of the customer or forwarder, which from the load receives, checks and accepts the status of the goods.

**Order approvals.** Orders are for us mandatory only after our written proposal.

**Claims.** The guarantee of the products is limited only to the first quality, with a tolerance of around 5%. Differences in tone can not be reported as a defect in the material. Any complaint related to the quality, the type of material, must be received within 8 days after the delivery date. The buyer agrees to keep the material delivered available to allow the control of the defects reported, in any case, the installation exonerates us of any responsibility. Any defect regarding the product or his quality are informed in accordance with the law and are established or recognized, only grant the right to replace defective materials, provided that the purchased material, that submits said claim is previously returned and with prior authorization. In writing of the return of delivery, the termination of the contract and any compensation for damages are strictly excluded.

**Dimensions and shades.** Our materials are classified as high temperature cooked products and, as such, they can differ between the tones actually delivered. The foregoing therefore can not be the subject of a claim by the client.

**Minimum orders** For limited orders of limited continuation or ending stock,] which the value does not exceed 50 euros, a fixed cost of 10 euros will be applied for handling.

**Picking orders** For picking orders lower than 20 boxes will be applied an increase of 10% of the price of the item.

**Packaging and quantity.** The good condition of the packaging and its packaging, as well as the quantity delivered, are established with the acceptance of the products by the carrier. These, when signing the loading slip, are responsible for the good condition of the material and the quantity. In case of breakages and shortages, the buyer will have to request damages or compensation from the carrier.

**Returns.** For any reason, the buyer can return the material without our express written authorization and all costs will be borne by the customer.

**Cancellations.** Orders cancellations will not be accepted if the material has already been produced, or if processing has already begun, and much more if the shipment has already been made. The cancellation of the order will suppose, in any case, the obligation on the part of the Client to pay the totality of the supply. In the event that the acceptance of the cancellation is feasible, the Client will be absolutely obliged to reimburse all costs incurred by the manufacturer up to that moment.

**Order cancellations.** For the authorized cancellation of orders of materials already delivered in our warehouse and for the authorized returns, 15% of the taxable value will be charged, with a fixed minimum of € 20, for transport and processing costs.

**Price.** The prices shown in our price lists are not binding for us. We reserve the right to change them before accepting the order.

**Payments.** Payments are considered respected and fulfilled only when the writer receives them at its headquarters.. The 10-day delay of any pending payment by the client constitutes a degree of insolvency. In this case, it will be our right to suspend any kind of supply or cancel any ongoing relationship. Therefore, the full payment of any ongoing relationship will be demanded immediately, the total payment of all our credits will be demanded and judicial action will be taken either executive or preventively, as well as being able to claim damages. In any case, after 10 days without the pending payment having been made, the merchant is authorized to issue a sight treaty with the expenses without prior notice. In addition, the annual default interest rates calculated on the basis of the current "prime rate" plus 5 percentage points will be used on the past due debt.

**Sales unit.** There are no sales below the box. In case of special pieces or mosaics, apply the packing described in the packing list.

**Reservation of ownership.** The material, even if it is sent and invoiced regularly, remains our property until the total payment of the same supply,also in case of approval or sale to third parties.

**Jurisdiction** For any dispute about the material, the only competition forum is Valencia (Spain).

**Termini di consegna.** I termini di consegna hanno carattere indicativo, eventuali ritardi nelle consegne, interruzioni, sospensioni totali o parziali delle forniture non daranno diritto ad indennizzi o risarcimento danni.

**Consegna.** La consegna del materiale si intende avvenuta nel momento in cui viene effettuato il carico presso i nostri magazzini. Tutti i rischi legati al trasporto, inclusi ammanchi, rotture, deterioramenti e manomissioni si intendono a carico del Committente (sia che si tratti di Cliente o di ditta di Trasporto) anche nel caso in cui il prezzo pattuito sia porto franco, FOB o C&F. Gli accordi con gli spedizionieri si intendono sempre conclusi in nome e per conto del Committente, il quale fin dal momento del carico riceve, verifica ed accetta lo stato del materiale in quel momento.

**Approvazioni degli ordini.** Gli ordini pervenutici sono per noi vincolanti e presi in carico únicamente in seguito alla ricezione della nostra proforma debitamente confermata per iscritto da parte del cliente.

**Reclami.** La garanzia sulla merce è limitata al solo ed esclusivo materiale di prima scelta, con una tolleranza prevista del 5% circa. Le differenze di tonalità non possono essere considerate quale difetto del materiale. Eventuali contestazioni in riferimento alla qualità o tipologia del materiale dovranno pervenirci entro 8 giorni dalla data di consegna. L'acquirente si impegna a mettere a disposizione della scrivente le partite consegnate, così da rendere possibile il controllo da parte di un nostro responsabile dei difetti riportatici . In ogni caso la posa in opera del sopracitato materiale ci esenta da qualsiasi responsabilitá. Eventuali vizi o difetti della qualità della merce, ove siano denunciati nei termini di legge ed accertati o riconosciuti dalla scrivente, danno diritto únicamente alla sostituzione dei materiali difettosi, a condizione, sempre che sia autorizzata per iscritto dalla Direzione, della preventiva restituzione degli stessi. In tal caso si

ritengono tassativamente esclusi la risoluzione del contratto e qualsiasi risarcimento danni ad essi collegati.

**Dimensioni e sfumature.** I nostri materiali sono da classificarsi tra i prodotti cotti ad alta temperatura e come tali possono presentare differenze di tonalità all'interno della medesima partita fornita. Pertanto quanto indicato sopra non potrà essere oggetto di reclamo da parte del committente.

**Ordini minimi.** Per commissioni dal quantitativo limitato che si tratti di "completamento" od "evasioni singole" il cui valore imponible è inferiore a 50€, verrà aplicada una maggiorazione netta fissa pari a 10€

**Picking/Spallettizzato ordine.** PICKING/SPALLETTIZZATO per ordini di quantitativi inferiori al pallet completo, verrj aplicada una maggiorazione fissa di 10% per articulo commissionato.

**Imballaggio e quantità.** Il buono stato degli imballi e del loro confezionamento nonchè della quantità consegnata si intendono accertati nel momento in cui la scrivente riceve l'accettazione della merce da parte del vettore. Questi, firmando la Bolla di Accompagnamento, si rende responsabile del buono stato del materiale caricato e del suo quantitativo.L'acquirente, nel caso in cui si verifichino rotture ed/od ammanchi, dovrà chiedere eventuali danni o risarcimenti direttamente al vettore da lui commissionato.

**Restituisce.** Per nessuna ragione l'acquirente potrà restituire il materiale senza nostra espressa preventiva autorizzazione scritta, caso in cui tutte le spese sono a carico del committente.

**Annullamenti.** Non verranno accettati annullamenti di ordini nel caso in cui il materiale sia già stato prodotto o sia in fase avviata di lavorazione, tanto più se sia già stata effettuata la sua spedizione. L'annullamento dell'ordine comporterà in ogni caso l'obbligo da parte del Committente al pagamento dell'intera fornitura. Nel caso in cui sia fattibile l'accettazione dell'annullamento il Cliente sarà tassativamente tenuto a rifondere tutte le spese sostenute dal produttore fino a quel momento.

**Cancellazioni di ordini.** Per l'annullamento e resi autorizzati di materiali già consegnati presso il nostro deposito verrà addebitato il 15% del valore imponible, con un fissa minimo di 20€ a copertura di contributo spese di trasporto e di gestione pratica.

**Prezzi.** I prezzi riportati sul listino non sono vincolanti. Ci riserviamo il diritto di modificarli prima dell'accettazione dell'ordine commissionatoci dal Cliente.

**Pagamenti.** I pagamenti si intendono rispettati ed assolti únicamente nel momento in cui la scrivente li riceva presso la propria sede. Il ritardo di 10 giorni su ogni pagamento dovuto o la mancata copertura nel termine stesso di un titolo di credito, girato o ceduto o emesso dal committente, costituisce grado di insolvencia. In tal caso sarà nostra facoltà: sospendere le forniture ed annullare ogni rapporto in corso; esigere inmediatamente l'integrale pagamento di ogni rapporto in corso; esigere l'integrale pagamento di ogni nostro credito ed agire giudizialmente al riguardo, in via ejecutiva o cautelare con l'inclusione di quanto dovuto per risarcimento danni. In ogni caso, trascorsi 10 giorni da ogni pagamento dovuto, la scrivente è autorizzata ad emettere un comunicato riepilogativo incluyendo le spese adicionales previste senza preavviso alcuno. Inoltre verranno conteggiati e faranno parte del debito in essere gli interessi moratori annui calcolati nella misura del tasso "prime rate" corrente maggiorato di 5 punti percentuali.

**Unità di vendita** Non sono previste vendite di quantitativo inferiore alla scatola. In caso di pezzi speciali o mosaici verrà aplicado come quantitativo minimo di vendita l'imballo/packing list vigente in quel momento.

**Prenotazione di proprietà.** Il materiale, nonostante venga spedito e regolarmente fatturato, rimane di proprietà della scrivente fino al saldo dell'intera fornitura, anche nel caso in cui sia previsto il passaggio o la vendita a terzi.

**Forum di competencia.** Per qualsiasi controversia sarà competente esclusivamente il foro di Valencia (Spagna).



**ESPAÑA**

Carretera Villarreal-Onda (CV 20)  
Km. 7, Nave 1, 12200.  
Onda, Castellón.  
Telef (+34) 964 626 078  
[ventas1@americantile.es](mailto:ventas1@americantile.es)

**ITALIA**

Via Emilia Romagna 54/L  
41049.  
Sassuolo, Modena.  
Telef (+39) 0536 80 30 63  
[ventas3@americantile.es](mailto:ventas3@americantile.es)

[www.americantile.es](http://www.americantile.es)  
[american@americantile.es](mailto:american@americantile.es)